

## APPLICATIONS

Levage dans la longueur de la bordure.

**BX12** : manutention manuelle ou par élingue de bordures de trottoirs en béton de longueur normalisée 1000 mm.

### BX12

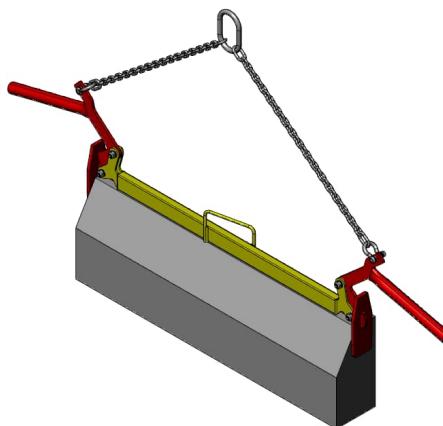
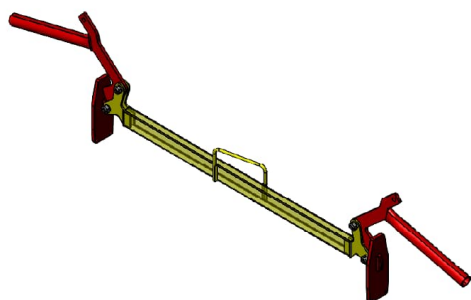

Levage sur l'épaisseur de la bordure

**BX02** : manutention manuelle ou par engin de levage d'éléments béton de 120 à 300 mm de large, notamment bordures de trottoirs.

### BX02

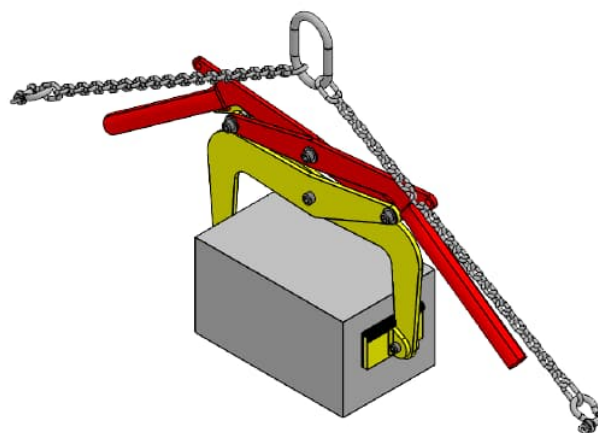
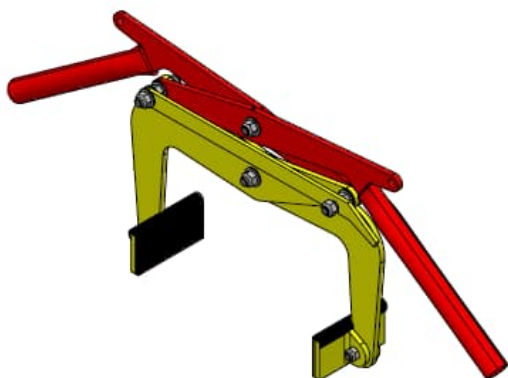

## DESRIPTIF

**BX12** : ces modèles sont dotés d'une poignée afin de faciliter leur transport.

**BX02** : cette pince dispose d'un verrouillage de la position ouverte et de mors revêtus de caoutchouc assurant une bonne adhérence sans marquer la charge.

Les modèles BX12 et BX02 sont dotés d'orifices permettant le levage par engin.

Le serrage de la pince est proportionnel, limitant ainsi le risque de dommage à la charge.

## FONCTIONNEMENT

**BX12** : (en cas de levage par engin, suspendre la pince préalablement élinguée\*) placer la pince sur la bordure, dans le sens de la longueur et lever.

**BX02** : (en cas de levage par engin, suspendre la pince préalablement élinguée\*) mettre la pince bloquée en position ouverte en appui sur la bordure. Soulever le levier tout en amorçant le levage et le maintenir afin qu'il ne s'enclenche pas à nouveau sur l'axe d'accrochage. Lors de la dépose au sol, la pince se bloque automatiquement en position ouverte. \* voir tableau des caractéristiques dimensionnelles

## CONSIGNES PARTICULIERES

- Les mors doivent être exempts de graisse ou d'huile.
- Ne pas lever de pièces grasses ou huilées.
- En utilisation manuelle, les opérateurs doivent effectuer le levage simultanément.
- BX12** : température d'utilisation : -20° à +100°C.
- BX12** : BX200: ne pas soulever d'éléments ayant une longueur différente de 1 mètre avec une tolérance de plus ou moins 10 mm. BX12 et BX200 peuvent être utilisées avec un engin de levage
- BX02** : température d'utilisation : -20° à +90°C.
- Le poids de la charge levée doit être au moins égal à 5% de la CMU de la pince (ex : pour une CMU 1000 kg, charge mini 50 kg). Cette valeur vaut pour une pince en bon état et des conditions d'utilisation conformes aux préconisations Tractel Solutions SAS. Nous consulter pour toute charge de poids inférieur au minimum préconisé.
- Les pinces de levage ne sont pas appropriées pour un assemblage permanent.

## INDICATIONS GENERALES

- Fabrication sans soudure portante.
- Revêtement époxy à chaud.
- Coefficient de sécurité : 3 en accord avec la norme EN 13155.2003.

## CARACTERISTIQUES DIMENSIONNELLES

Réf.	Code groupe	CMU kg	Prise		A maxi	B	Ø trou	L élingue chaîne	C		E		F		G	H	I	J	Poids kg	
			mini	maxi					mini	maxi	mini	maxi	mini	maxi						
<b>BX12 1000</b>	54008	120	1000	1685	10	12	660	1024	89	370	195	70	X	X					9	
<b>BXE1</b>	54018	120	Elingue chaîne 2 brins pour pince BX12/ L=700 mm/ Ø 6 mm / classe 8 munie de manilles HR 0,75 t.																	2
<b>BX02 120 300</b>	50028	200	120	300	944	13	12	290	397	450	190	215	398	686	60	120	16	80	10	
<b>BXE2</b>	54038	200	Elingue chaîne 2 brins pour pince BX02/ L=290 mm/ Ø 6 mm / classe 8 munie de manilles HR 0,75 t																	1

